

# SDGs Week EXPO 2023

## 出展のご案内

# エコプロ 社会インフラテック カーボンニュートラルテック 自然災害対策展 / ウェザーテック

2023年12月6日水～8日金  
東京ビッグサイト[東ホール] 入場無料

主催

日本経済新聞社、(一社)サステナブル経営推進機構(エコプロ)、  
インフラメンテナンス国民会議(社会インフラテック)、  
日経BP(社会インフラテック/自然災害対策展/ウェザーテック)

申込締切日  
2023年  
7月14日金

早期申込割引締切日  
5月31日 日

### 出展費用



▶ **スタンダードスペース** 9小間以上の申込者のみ、独立小間でスペース渡し **図1**

◎1小間:3m×3m=9㎡ **出展小間料** 1小間あたり **¥396,000**(税込)

▶ **スタンダードブース** 1～8小間の申込者、背面・側面の壁面パネル付き **図2**

◎1小間:3m×3m=9㎡ **出展小間料** 1小間あたり **¥418,000**(税込)

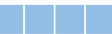
- ◆隣接小間に接する壁面パネルを外すことはできません。
- ◆4小間でお申し込みの場合は、小間の形状(単列・複列のいずれか)をご選択ください。

単列:  複列:  ※1～3小間および5小間は単列、6小間以上は複列となります。

#### ■ 早期申込割引

2023年5月31日(水)までに展覧申込を完了した場合、早期割引として出展料から1小間あたり33,000円(税込)を割り引きます。

#### ■ 不可抗力による開催中止等の場合の出展料金について

新型コロナウイルス感染症の拡大等、不可抗力により本展示会の開催中止を主催者が判断した場合、以下のとおり出展料金を返金します(広告代理店を通してのお申し込みの場合は広告代理店に返金します)。出展者の都合による出展キャンセルは、通常のキャンセル料がかかります。詳細は、本展ウェブサイトの出展規約をご参照ください。

- 2023年10月10日(火)まで…………… 出展料金の100%
- 2023年10月11日(水)から11月11日(土)まで…………… 出展料金の80%
- 2023年11月12日(日)から12月3日(日)まで…………… 出展料金の70%
- 2023年12月4日(月)から5日(火)まで[搬入・設営期間]…………… 出展料金の50%
- 2023年12月6日(水)から8日(金)まで[会期中・撤去期間]…………… 出展料金の0%

#### ■ 出展小間料以外に発生する主な費用 ※詳細は出展者説明会でご案内します。

|              |  |
|--------------|--|
| 小間装飾費        | 床面のカーペットや机・椅子、電気・照明器具などの備品の手配、および小間の装飾については、各出展者の負担で行ってください。なお主催者でもパッケージ装飾、展示台、パンチカーペット、椅子、映像機材などのオプション・リース備品をご用意しています。        |
| 電気工事費        | 1kWあたり12,100円(予定・税込)※小間までの配線と開閉器(ブレーカー)設置工事費および会期中の電気使用料を含みます。開閉器から小間内の電気配線工事は各出展者で行ってください。                                    |
| 通信回線費        | ●ビッグサイト共有回線インターネット100M 1回線につき88,000円(予定・税込)<br>●専有光回線(ファミリータイプ/動的IPアドレス)1回線につき132,000円(予定・税込) など                               |
| 来場者データ提供サービス | QRコードを読み取った来場者のデータを最速で開催当日から提供するサービスを行います。ブース来場者にいち早くフォローするため是非ご利用ください。本サービスのご利用には併催の「SDGs Week EXPO Online」への出展申し込み(有料)が必要です。 |

#### ■ 共同出展について

【エコプロ出展者対象】複数企業・団体が共同出展することができます(NPO協働プラザ、大学・教育機関コーナーを除く)。共同出展グループは、出展者一覧や会場図で連名表記ができます。共同出展グループ内の幹事者が代表して出展申し込みを行ってください。[共同出展グループ表記例]日本経済新聞社/日経エコマテリアル/日経エコサービス/日経エコ印刷

【エコプロ出展以外の出展者対象】複数企業が共同出展する場合は、1社につき1小間以上でお申し込みください。例えば、2小間の場合は、合計で3社以上になる共同出展はできません。

#### ■ 小間位置の決定について

会場全体の基本構成とレイアウト、各社の小間位置は、出展者数、展示小間数などを考慮して、主催者が決定します。その際、出展者による隣接配置などの要望は、反映されない場合があります。

#### ■ 装飾物の高さ規定について

「展示会業界におけるCOVID-19感染拡大予防ガイドライン」に沿って、小間の高さ制限を設定します。2階建て構造など現場で作業に負担のかかるデザインは避けるよう設定し、施工時間短縮と施工人員削減による安全な作業環境の確保にご協力をお願いいたします。

※出展製品が高さ制限を超える場合は事前にご相談ください。

#### ▶ スタンダードスペース

※9小間以上、独立小間(四方が通路に囲まれている小間)  
通路から1m以内は高さ2.7mまで、それ以外の部分は高さ4mまでとします。

9小間以上

- 高さ4mまで
- 高さ2.7mまで



#### ▶ スタンダードブース

※1～8小間、背面・側面の壁面パネル付き  
隣接小間、後壁から0.5m以内は高さ2.7mまで、それ以外の部分は高さ3.6mまでとします。

1～8小間

- 高さ3.6mまで
- 高さ2.7mまで
- 小間境界線



図1 スタンダードスペース[9小間以上の場合]



図2 スタンダードブース[1小間の場合]



#### ■ 主なスケジュール

|                |                       |
|----------------|-----------------------|
| 5月31日(水)       | 早期申込割引締め切り            |
| 7月14日(金)       | 出展申込締め切り              |
| 8月25日(金)       | 出展小間料入金締め切り           |
| 9月6日(水) ※予定    | 出展者説明会                |
| 9月中旬～11月中旬     | 各種提出書類の締め切り           |
| 10月下旬～12月上旬    | ウェブサイト公開<br>来場動員広報本格化 |
| 12月4日(月)・5日(火) | 搬入・施工                 |
| 12月6日(水)～8日(金) | 会期(10:00～17:00)       |
| 12月8日(金)       | 即日撤去(～22:00)          |

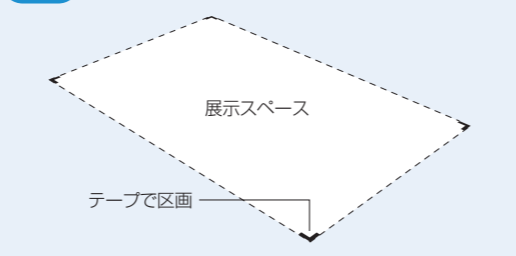
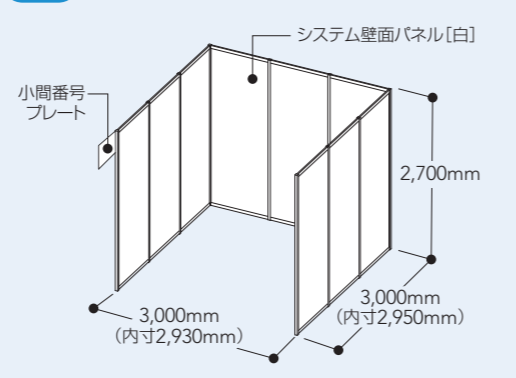
詳細、出展のお申し込みはウェブサイトをご覧ください。 <https://messe.nikkei.co.jp/sdgs/> ※出展申込受付は3月下旬より開始予定です

お申し込み・お問い合わせ

SDGs Week EXPO 主催者事務局 日本経済新聞社 イベント・企画ユニット 事業グループ  
〒100-8066東京都千代田区大手町1-3-7 TEL:03-6256-7355 E-mail:ecojoin@nex.nikkei.co.jp

<https://messe.nikkei.co.jp/sdgs/>





# SDGs Week EXPO 2023

## 環境、インフラ、脱炭素 社会課題解決をめざす展示会を同時開催 持続可能な社会の実現に向けた取り組みやビジネスが一堂に会します

SDGs Week EXPOは、変容する社会や経済のいまとそれらが生み出す多様な価値観を共有し、次世代へ引き継ぐべき豊かな社会や暮らしを実現するための叡智とビジネスが交流する展示会です。皆様のご出展をお待ちしております。

### エコプロ

環境問題や脱炭素社会への対応が必要不可欠ないま、「エコプロ」は社会課題解決のためのビジネスマッチングや企業価値の向上を支援します。企業・団体や官公庁、学術機関、またNPO/NGOや消費者まで、多様なステークホルダーが集います。本展は、主に以下のような内容・目的でのご出展に最適です。  
①SDGs達成を実現するための革新的な技術、製品、サービス  
②社会課題へ向き合う姿勢を訴求するパーパスブランディング  
③小中高生を対象とした次世代育成、大学生、Z世代との相互交流

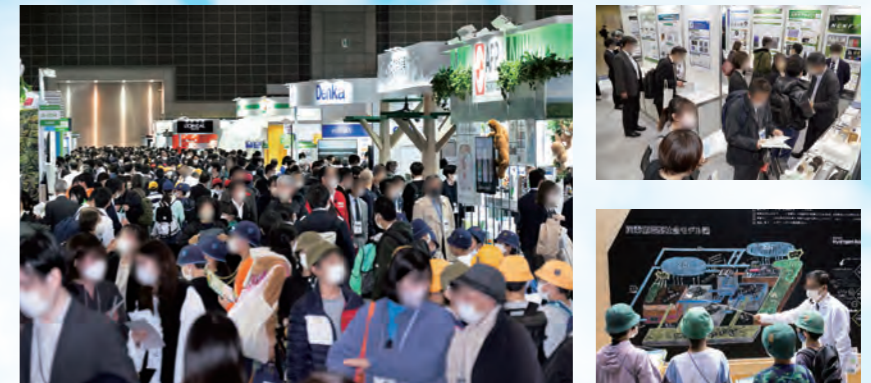

### 社会インフラテック カーボンニュートラルテック

持続可能な社会資本整備とまちづくり、事業継続を可能にする新しいインフラづくりをSDGs視点でとらえた産業展です。「社会インフラテック」は、インフラメンテナンス分野の維持管理・更新技術や、交通・通信・エネルギーの次世代インフラを出展分野とします。「カーボンニュートラルテック」は、気候変動の具体的な対策として欠かせない脱炭素化に貢献するテクノロジーやソリューション、新しいビジネスモデルを紹介する場となります。

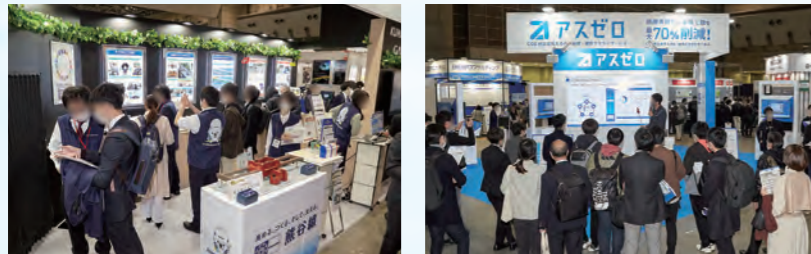

### 東京ビッグサイト 東4・5・6ホール

### 自然災害対策展 / ウェザーテック

気象災害をはじめ地震・津波や感染症対策などを展示範囲として、レジリエンス強化の具体策を発信する展示会です。「自然災害対策展」は災害予測や防災・減災ソリューションなど気候変動リスクマネジメントに関わる製品・サービスを紹介。「ウェザーテック」は気象ビッグデータのビジネス活用と新ビジネス創出を促進します。



### 東7ホール

### ビジネスカンファレンス ステージ

展示会場内にセミナーステージを設置、企業や中央省庁、地方自治体、大学などから有識者が登壇し、多角的な視点から最新情報を発信するカンファレンスを開催します。会場での実施に加え、オンラインでも配信します。本カンファレンス内では企業による講演枠を設け、リード情報獲得を支援します。質の高い来場者とのマッチングの場としてぜひ参加をご検討ください。  
※詳しいご案内を別途用意しておりますので主催者までお問い合わせください。

- 参加料：2,200,000円(税込)
- 講演時間：1枠40分
- 参加料金など(予定)
- 会場座席数：約100席(事前登録制、聴講無料)

※ソーシャルディスタンスを保った会場設営をいたします。  
※登録者リスト(個人情報提供の許諾者のみ)を取りまとめ、開催1週間後を目途に協賛社へ提供いたします。会期前のリストの提供は行いません。



### SDGs Week EXPOには課題解決に向けた様々なアクションが集まります！(SDGs Week EXPO 2022 実施例)

#### 海洋プラスチックごみ対策パビリオン



プラスチック製品の持続可能な使用や代替素材の開発・導入に向けた先進的な取り組みを紹介しました。

#### グッドスリープ〜快適睡眠展



すべての人に健康と福祉を！良質な睡眠をとるための製品、睡眠課題に対する取り組みを展示紹介しました。

#### 昆虫ビジネス〜昆虫食からバイオメティクスまで



昆虫食やバイオメティクス(生物模倣)など、新しい産業としての昆虫ビジネスの可能性を紹介しました。

#### 災害対策トイレ展×快適トイレ展



災害時のトイレ対策や、働き方改革やダイバーシティを実現する快適トイレの最新情報を発信しました。

#### 社会インフラテック 主催者企画



VRを使ったインフラ維持管理デモや土木現場の写真展を通じてインフラメンテナンスの重要性を伝えました。

#### ナノセルロース展



植物由来の再生可能な新素材「セルロースナノファイバー(CNF)」の企画展。研究開発、製造技術、用途開発の最新情報を紹介しました。

#### 「動き出す未来」〜若者たちの主張・発信会場〜



これからのサステナブル社会で主役となる、Z世代による情報発信を軸にした、参加/対話型企画を実施しました。

#### 森と木で拓くSDGsゾーン〜森と木のある暮らしの提案〜



「持続可能な森づくり・木づかい」によって、新たな産業の創出・地方創生や森と木のある暮らしを提案しました。

今回も「カーボンフットプリント」「サステナブルノベルティ」「グリーンフィンテック」「持続可能な農業・食」「ゼロカーボン工場」ほか多彩な展示企画を検討中です。詳細は3月下旬以降、本展ウェブサイト順次公開します。

### SDGs Week EXPO 2022 開催結果

会 期：12月7日(水)・9日(金) 10:00-17:00  
会 場：東京ビッグサイト [東4・5・6ホール]  
出展規模：496社・団体 / 956小間  
来場者数：61,541人(うち子ども団体来場：8,952人)

### 【同時開催】SDGs Week EXPO Online 2022

出展者数：32社・団体  
来場者数：28,228人